

Силовой модуль FSP электронного регулятора управляет скоростью вращения вентиляторов конденсатора в холодильных системах и системах кондиционирования. Для работы необходим входной аналоговый сигнал 0...10В в зависимости от давления конденсации, который генерируется либо модулем FSE, либо другим контроллером.

Характеристики

- Может работать в комбинации с приборами **ALCO FSE, EC2, EC3** и другими контроллерами, которые могут генерировать выходной сигнал 0...10В в зависимости от давления конденсации.
- Экономия энергии благодаря улучшенному теплоотводу.
- Снижение уровня шума вентилятора при низких температурах окружающей среды.
- Увеличение эффективности работы холодильной системы.
- Версии для одно- и трехфазных электродвигателей.
- Перезапуск на полной скорости при частичной нагрузке для преодоления трения и автораскручивания.
- Простота установки и подключения прибора.
- Класс защиты IP67 для наружного монтажа.
- Маркировка CE (ЭМС, НВО)

Дополнительно

- Модуль управления FSE.
- Кабели.

Описание

Силовой модуль **FSP** вместе с модулем управления **FSE** предназначен для управления скоростью вращения электродвигателей вентиляторов в зависимости от давления конденсации. Модуль **FSP** может работать и с другими контроллерами, имеющими выходной сигнал 0...10В, например, **EC3-75x** производства **Alco**. Модуль **FSP** может быть использован на агрегатах с воздушными конденсаторами, на отдельных конденсаторах или в системах кондиционирования воздуха.

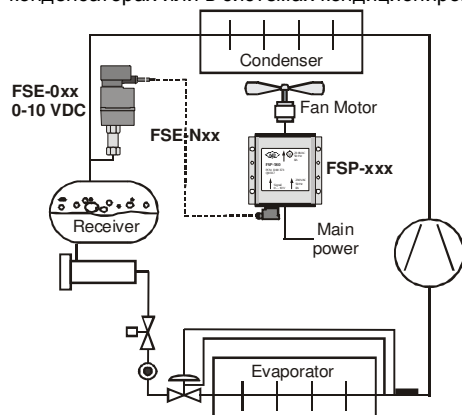

Модуль **FSP** имеет встроенный электромагнитный фильтр и соответствует требованиям стандарта 89/336/ЕС.



FSP
Силовой модуль

Применение регуляторов скорости вращения дает следующие преимущества (смотрите рисунок ниже):

Давление конденсации может поддерживаться на уровне, достаточном для нормальной работы ТРВ, соответствующего массового расхода для заполнения испарителя. Это обеспечивает требуемую производительность.

В сравнении с режимом включения/отключения вентиляторов при понижении окружающей температуры воздуха, использование регулятора скорости вращения обеспечивает поддержание минимально необходимого давления конденсации, смотрите рисунок ниже. Это увеличивает холодильный коэффициент компрессора и, соответственно, снижает энергопотребление, а также поддерживает более стабильное давление всасывания и положительно влияет на общую производительность системы. Уровень шума вентиляторов можно снизить до минимума, избегая постоянного режима включения/отключения.

Давл. конденсации

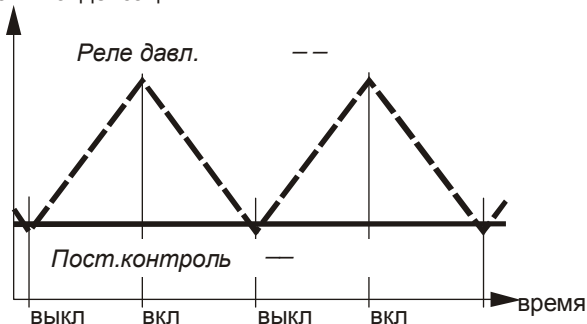

Режим работы

Режим работы модуля **FSP** вместе с модулем **FSE** показан на диаграмме справа. Верхний график описывает скорость вентилятора при снижении давления, нижний – при увеличении. При наивысшем давлении конденсации вентилятор работает с максимальной скоростью (справа вверху). В области регулировки скорость вентилятора снижается вместе с давлением. Если давление падает ниже установленного предела, вентилятор отключается (точка откл. на графике).

Большое значение гистерезиса позволяет предотвратить частое включение/отключение вентилятора в этой точке. Значение давления должно увеличиться приблизительно на 1 бар перед следующим включением вентилятора. Небольшой импульс при пуске позволяет вентилятору преодолеть трение или самораскручивание перед переходом в область регулировки.

Внутри области регулировки скорость вентилятора меняется между 20% и 100% для трехфазных электродвигателей и от 30% до 100% для однофазных.

Диаграмма управления

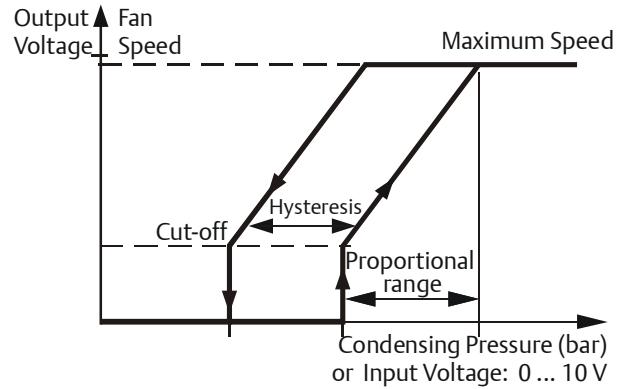

Электромагнитная совместимость

Серия **FSP** маркирована значком **CE** и соответствует требованиям стандарта **89/336/ЕЕС** при правильной установке в соответствии с руководством по эксплуатации. Это может означать, что когда два или более ЭМ совместимых компонента устанавливаются в одну систему, то система в результате может быть ЭМ несовместима. Модуль **FSP** был протестирован для соответствия стандартам: **EN55014-1:2000**, **EN61000-4-4**, **EN61000-4-5**, **EN61000-4-6**, **EN50082-1**.

Электродвигатель

Производительность вентиляторов при работе с модулем **FSP** может меняться. Важным фактором является соотношение между пусковым и рабочим токами. Пусковой ток электродвигателя намного больше, чем номинальное значение тока при максимальной скорости.

Однофазные электродвигатели с конденсатором Штеймца обычно потребляют на 20% больше тока при частичной нагрузке, чем при соответствующем номинальном токе. Охлаждение электродвигателя снижается при уменьшении скорости вращения. Оба эффекта совместно могут разогреть электродвигатель сильнее, чем при полной нагрузке. Поэтому необходимо, чтобы защита электродвигателя была правильно подключена.

Внимание: **FSP** должен использоваться только с вентиляторами, допущенными изготовителями для управления скоростью вращения посредством отключения фаз (смотрите технические данные вентиляторов).

Однофазные и трехфазные электродвигатели

Однофазные электродвигатели часто имеют такую же конструкцию, как и трехфазные. Питание подводится к двум из трех клемм. Конденсатор используется для создания фазового смещения на третью клемму (соединение Штеймца).

Однофазный электродвигатель с подобной несимметричной конструкцией имеет гораздо более низкий пусковой момент по сравнению с трехфазным электродвигателем.

Параллельное подключение вентиляторов

Силовой модуль **FSP** позволяет подключать параллельно несколько вентиляторов, пока суммарный рабочий ток не превысит максимальный рабочий ток модуля.



FSE-02S

Параллельное подключение вентиляторов

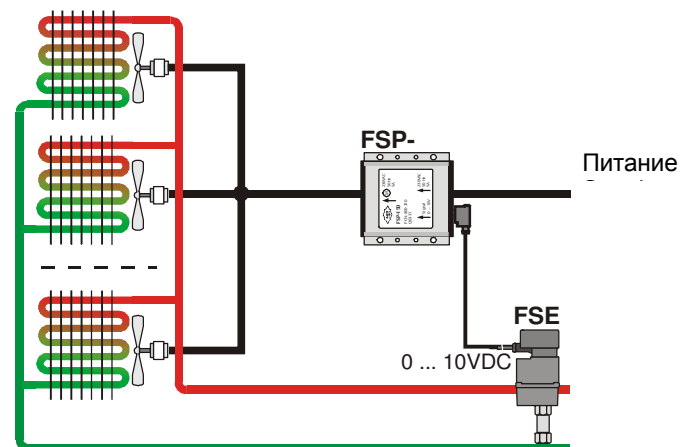

Соединение компонентов

Выбор

1. Выбрать силовой модуль **FSP** в соответствии со значением общего максимального рабочего тока и количества фаз для электродвигателей вентиляторов конденсатора.

2. Выбрать модуль управления **FSE**, принимая во внимание тип хладагента:

- FSE-01S** для R134a
- FSE-02S** для R22 / R407C / R507
- FSE-03S** для R 410A

3. Выбрать соединительный кабель

а) для соединения FSE и FSP:

3 варианта по длине: (1,5 – 3,0 - 6,0 метров) и

2 варианта по температуре:

FSE-N: -25 ... +80 °C

FSE-L: -50 ... +80 °C

б) для соединения с контроллерами, имеющими выходной сигнал 0...10В (EC3-75x, EC3-93x или другие):

3 варианта по длине (1,5 – 3,0 – 6,0 метров) и

1 вариант по температуре:

FSP-L: -50 ... +80 °C



Таблица подбора силового модуль FSP

Модель	№ заказа	Питающее напряжение	Диапазон по току (А)	Макс. пуск. ток, макс. 1 сек. (А)	Длина питающего кабеля к модулю, м.	Длина кабеля к вентилятору, м.	Сечение провода	Вес, г.
FSP-150	800 370	230В / 50Гц	0,3 - 5	15 А	1,5	0,75	3 x 1 мм ²	1 050
FSP-180	800 373		0,3 - 8	24 А				1 050
FSP-340	800 376	400В / 3 / 50Гц	0,3 - 4	12 А				5 x 1 мм ²

Таблица подбора модуля управления FSE

Модель	№ заказа	Хладагент	Диапазон регулировки давления отключения, P _{cut} (бар)*	Давление откл., заводская уставка, (бар)	Давл. испытания	Присоединительные размеры	Вес, г.
FSE-01S	804 701	R 134a	4 ... 12,5	7,8	30 бар	7/16" -20 UNF внутр.	125
FSE-02S	804 706	R 22, R 407C, R 404A, R 507	10 ... 21	15,5	36 бар	7/16" -20 UNF внутр.	125
FSE-03S	804 711	R 410A	12 ... 28	20,4	48 бар	7/16" -20 UNF внутр.	150

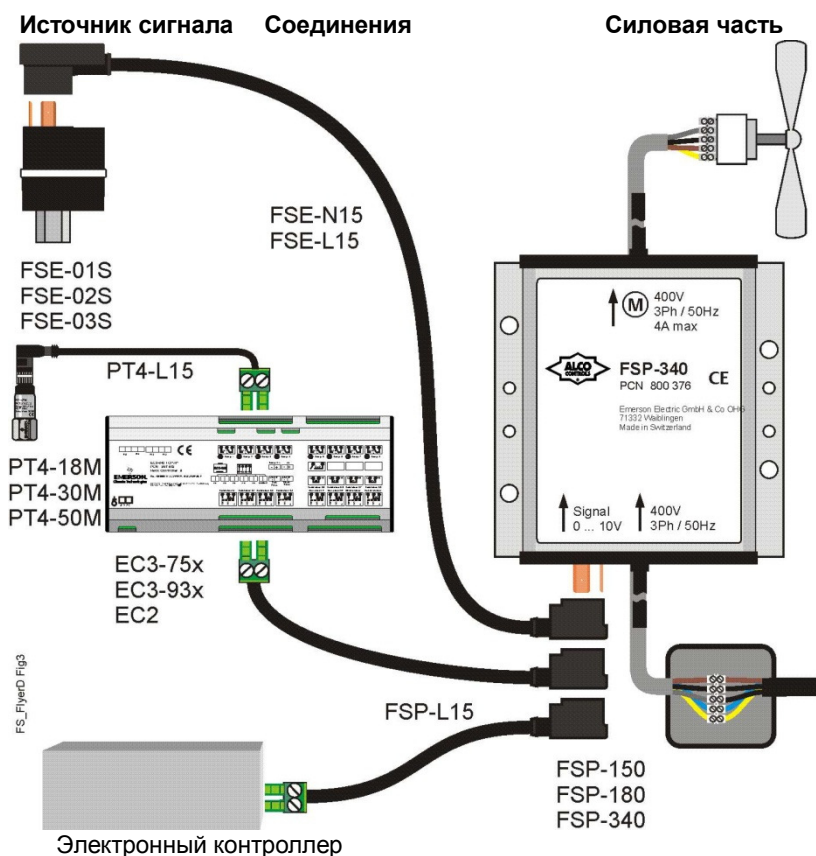
* P_{cut} = Давление, при котором вентилятор выключается (нижняя часть диаграммы на стр.2)

Таблица подбора соединительного кабеля (для соединения с модулем FSE)

Темп. диапазон -25 ... 80 °C / не утв. UL		Темп. диапазон -50 ... 80 °C / утв. UL		Длина, м.	Вес, г.
Модель	№ заказа	Модель	№ заказа		
FSE-N15	804 680			1,5	80
FSE-N30	804 681			3,0	130
FSE-N60	804 682	FSE-L60	804 685	6,0	220

Для соединения с контроллерами EC2, EC3 и другими

	FSP-L15	804 693	1,5	
	FSP-L30	804 694	3,0	
	FSP-L60	804 695	6,0	

Дополнительное оборудование

Инструкция для заказа

Для использования с контроллерами EC2-5xx, EC3-75x, EC3-93x и другими нужно заказывать:

например: FSP-180 № заказа 800 373
 + кабель FSP-L15 № заказа 804 693

Для использования с модулем FSE-0xx нужно выбрать

Модуль управления FSE-0xx,

Силовой модуль FSP-xxx

Кабель FSE-Nxx для обычного интервала

температур или FSE-Lxx для низкотемпературного применения и соответствующего стандарту UL.

Таблица, расположенная ниже, показывает типичные примеры комплектов для различных режимов в холодильной технике и кондиционировании.

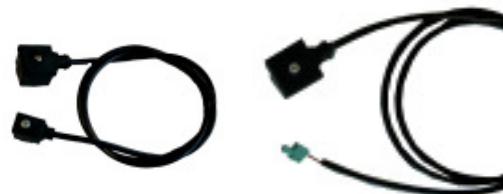

FSE-N15

FSP-L15



FSE-02S

Таблица подбора компонентов с модулем управления FSE

Хладагент	Максимальный ток электродвигателя					
	Однофазный 230В, перем.ток 5 Ампер		Однофазный 230В, перем.ток 8 Ампер		Трехфазный 400В/3/50 4 Ампер	
	Модель	№ заказа	Модель	№ заказа	Модель	№ заказа
R 134 a	FSE-01S	804 701	FSE-01S	804 701	FSE-01S	804 701
	FSP-150	800 370	FSP-180	800 373	FSP-340	800 376
	FSE-N15	804 680	FSE-N15	804 680	FSE-N15	804 680
R 22 / R 407C / R 507	FSE-02S	804 706	FSE-02S	804 706	FSE-02S	804 706
	FSP-150	800 370	FSP-180	800 373	FSP-340	800 376
	FSE-N15	804 680	FSE-N15	804 680	FSE-N15	804 680
R 410 A	FSE-03S	804 711	FSE-03S	804 711	FSE-03S	804 711
	FSP-150	800 370	FSP-180	800 373	FSP-340	800 376
	FSE-N15	804 680	FSE-N15	804 680	FSE-N15	804 680

Маркировка модулей FSP

F S P - 1 5 0

Серия

Питающее напряжение

1 = 230В/1/50Гц
3 = 400В/3/50Гц

Длина питающего кабеля

0 = 1,5 м.
9 = по заказу

Макс. ток

4 = 4 Ампера

Маркировка модулей FSE

F S E - 0 1 S

Серия

0 = Стандартное исполнение
C = Специальное исполнение

Диапазон регулировки*

1 = 4 ... 12,5 бар (заводская уставка 7,8 бар)
2 = 10 ... 21 бар (заводская уставка 15,5 бар)
3 = 12 ... 28 бар (заводская уставка 20,4 бар)
* Давление отключения, при котором вентилятор отключается

Присоединительные размеры

S = 7/16"-20 UNF внутр.резьба для клапана Шредера
A = 7/16"-20 UNF наружная резьба
K = 7/16"-20 UNF гайка под клапан Шредера и с кап.трубкой длиной 1 м.
U = 6 мм ODF
X = 1/4" ODF

Маркировка соединительных кабелей

F S E - N 1 5

Кабель для регулятора скорости

E = соединение FSE и FSP
P = соединение FSP с другими контроллерами

Температурный диапазон*

N = -25 ... +80 °C
L = -50 ... +80 °C

Длина кабеля

15 = 1,5 м
30 = 3,0 м
60 = 6,0 м

Технические характеристики FSP

Температурный диапазон: хранение и транспорт. рабочий	-40°C ... 70°C -20°C ... 65°C
Материал корпуса	Алюминий с пластиковыми боковинами, полностью залитый двухкомпонентной полиуретановой смесью. Стойкий против воздействия холодильных масел.
Установка	Непосредственно на агрегат с помощью винтов или на DIN-рейку.

Управляющий сигнал	0 ... 10 В пост.ток
Питание	FSP-150/-180: 230В/1/50Гц FSP-340: 400В/3/50Гц
Электромагнитная совместимость	EN 55014-1:2000 EN 61000-4-4 EN 61000-4-5 EN 61000-4-6 EN 50082-1
Класс защиты (IEC529/EN 60529)	IP 67
Вес	FSP-150/-180: 1,0кг FSP-340: 1,8кг

Размеры (мм)

FSP-150 / FSP-180

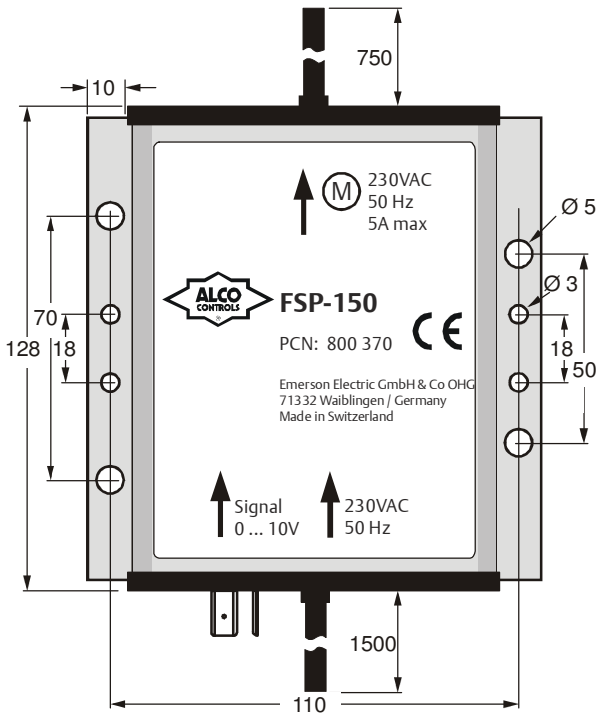

FSP-340

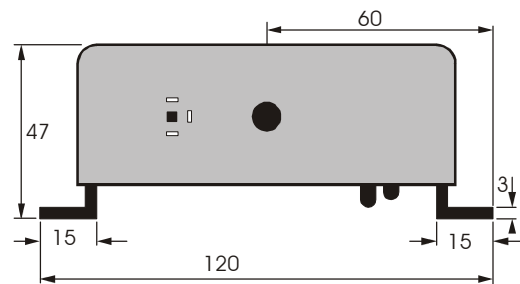
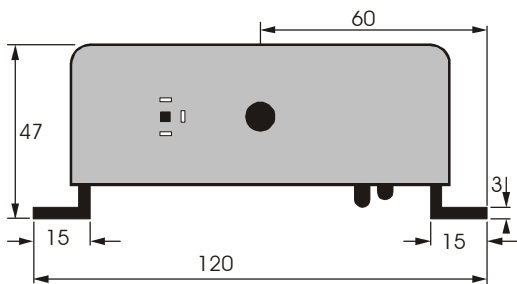
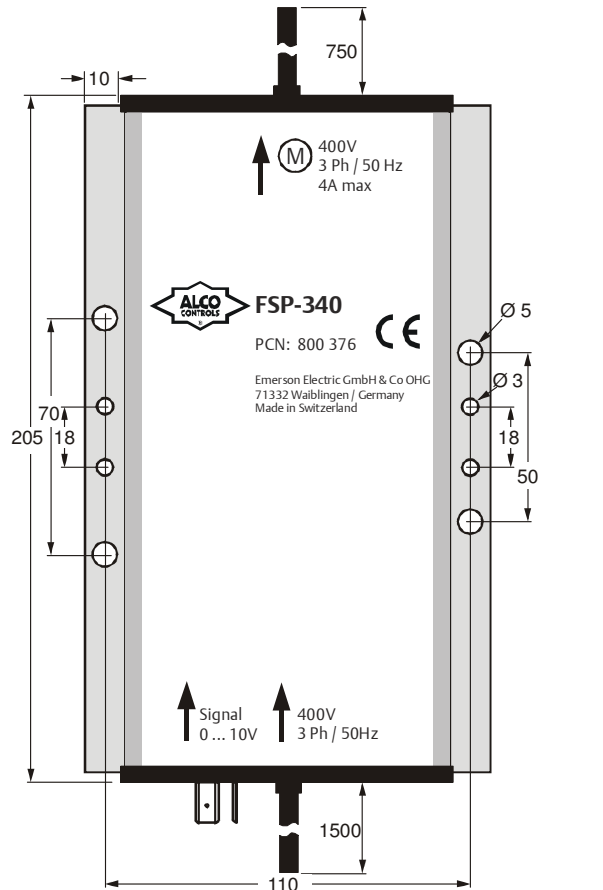

Технические характеристики FSE

Питающее напряжение	10В; питание от модуля FSP	Соединение по давлению FSE-01S и FSE-02S FSE-03S	Латунь Нержавеющая сталь
Рабочий ток 0...10 В пост.	макс. 1 мА	Макс. рабочее давление PS	FSE-01_: 27бар FSE-02_: 32бар FSE-03_: 43бар
Совместимые среды	HFC, HCFC, синтетические и минеральные масла	Температурный диапазон: Хранение и транспорт. рабочий	-30° ... +70°C -20° ... +65°C
Класс защиты (IEC529/EN 60529)	IP 65	Материал крышки корпуса	Полиамид

Размеры (мм)

FSE-01S / FSE-02S

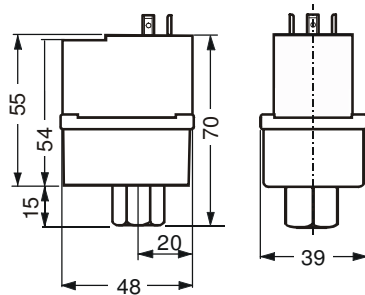

FSE-03S

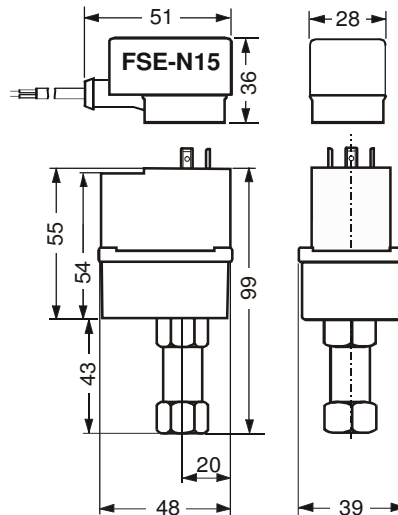

ALCO CONTROLS не несет ответственности за ошибки в указанных параметрах производительности, размеров и других данных. Изделия, спецификации и технические характеристики в этом документе могут меняться без предварительного уведомления. Представленная здесь информация основывается на испытаниях, проведенных ALCO CONTROLS в соответствии с существующей технической информацией по данному вопросу. Предназначено

для использования специалистами, имеющими соответствующие технические навыки и образование, по их собственному усмотрению, под их ответственность. Так как мы не можем проконтролировать использование данного продукта, мы не несем ответственность за неправильное использование данного продукта и последствия этого использования. Этот документ отменяет все предыдущие версии.

Emerson Electric GmbH & Co OHG
ALCO CONTROLS
Postfach 1251
Heerstraße 111
D-71332 Waiblingen
Germany
Phone ...49-7151-509-0
Fax ...49-7151-509-200

www.emersonclimate.eu

Benelux
Germany, Austria & Switzerland
France, Greece, Maghreb
Italia
Spain & Portugal
UK & Ireland
Sweden, Denmark, Norway & Finland
Eastern Europe & Turkey
Poland
Russia & Cis
Balkan
Romania
Ukraine

Phone:

+31 (0)77 324 0 234
+49 (0)6109 6059 -0
+33 (0)4 78 66 85 70
+39 02 961 781
+34 93 41 23 752
+44 (0) 1635 876 161
+49 (0)2408 929 0
+49 (0)2408 929 0
+48 (0)22 458 9205
+7 495 981 9811
+385 (0) 1560 38 75
+40 364 73 11 72
+38 44 4 92 99 24

Fax:

+31 (0)77 324 0 235
+49 (0)6109 6059 40
+33 (0)4 78 66 85 71
+39 02 961 788 888
+34 93 41 24 2
+44 (0) 1635 877 111
+49 (0)2408 929 528
+49 (0)2408 929 525
+48 (0)22 458 9255
+7 495 981 9816
+385 (0) 1 560 3879
+40 364 73 12 98
+38 44 4 92 99 28